



# Eolienne Marine et Terrestre

## ATMB 350

Energie • Confort à Bord • Propulsion

**Puissante - Silencieuse - Légère - Fiable**



### Régulateur Electronique Hybride

- \* 150 Watts 12V - à 10 m/s 22 Noeuds
- \* Puissance max. 350 Watts/12V - 400 W/24V
- \* Poids : 6.5 Kg - Moyeu équipé de silents blocs
- \* Pales silencieuses moulées en CFRP
- \* Régulateur hybride multifonctions :  
*Réglable en tension tous type batteries*  
*2 sorties pour parcs batteries*  
*Gestion panneaux solaire jusqu'à 200W*  
*Affichage de la charge et regime*  
*Gestion des consommateurs raccordés*  
*Freinage manuel et automatique*
- \* Corps sans électronique alu peint epoxy

**Garantie 3 Ans**



\*Courbes indicatives de performances

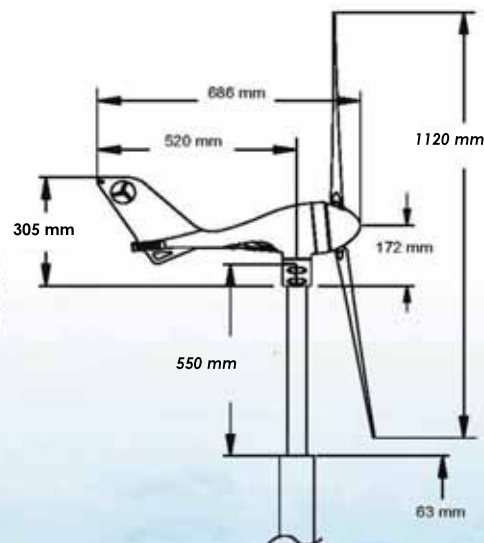
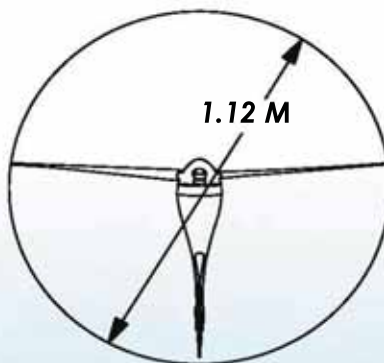
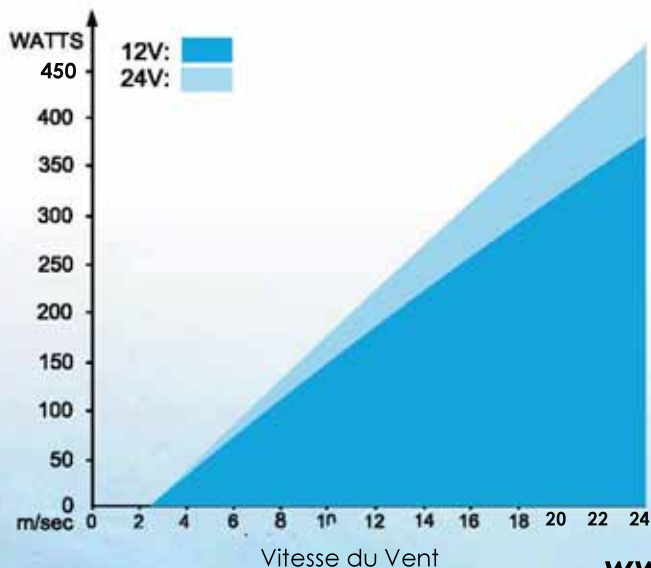

\* courbes indicatives issues de tests en laboratoire les performances peuvent varier en fonction de la force et constance du vent ainsi que de l'installation